

Οδηγός Προϊόντων



ΕΝΑΣ ΑΠΟ ΤΟΥΣ
ΚΟΡΥΦΑΙΟΥΣ ΠΡΟΜΗΘΕΥΤΕΣ
ΑΝΤΑΛΛΑΚΤΙΚΩΝ
ΣΤΗΝ ΕΥΡΩΠΗ



Φίλτρα | Φρένα | Διεύθυνση & Ανάρτηση | Λιπαντικά | Μετάδοση | Ψύξη | Μπαταρίες | Υαλοκαθαριστήρες

www.comlinehellas.gr

Παγκόσμια έδρα
της Comline



ΕΝΑΣ ΑΠΟ
ΤΟΥΣ

ΚΟΡΥΦΑΙΟΥΣ ΠΡΟΜΗΘΕΥΤΕΣ ΑΝΤΑΛΛΑΚΤΙΚΩΝ ΣΤΗΝ ΕΥΡΩΠΗ

Καλώς ήρθατε στην Comline

Η Comline ιδρύθηκε το 1991 και αποτελεί έναν από τους μεγαλύτερους κατασκευαστές και διανομείς ανταλλακτικών και εξαρτημάτων για αυτοκίνητα. Ο επιτυχημένος συνδυασμός της αξιοπιστίας, της ποιότητας του προϊόντος και της τιμής του την καθιστούν ως μία εκ των κορυφαίων εταιρειών στο aftermarket. Τα τελευταία χρόνια η Comline έχει λάβει σειρά βραβείων και διακρίσεων που σηματοδοτούν την σταθερή και διαρκή επιτυχία της, το πιο αξιοσημείωτα από τα οποία ήταν το “Βραβείο της Βασίλισσας της Αγγλίας για τις Επιχειρήσεις: Διεθνές Εμπόριο”, την υψηλότερη επιχειρηματική τιμή του Ηνωμένου Βασιλείου καθώς και η ένταξή της στην λίστα των Financial Times FT1000 με τις 1000 γρηγορότερα αναπτυσσόμενες εταιρείες της Ευρώπης.

Η Comline διανέμει τα προϊόντα της σε όλη την Ευρώπη μέσω των Κέντρων Διανομής της σε Ελλάδα, Ιρλανδία, Ισπανία και Ηνωμένο Βασίλειο, προσφέροντας ταχεία εξυπηρέτηση και μέγιστη διαθεσιμότητα.

Η Comline καλύπτει πληθώρα προϊόντικών κατηγοριών όπως Φίλτρα, Φρένα, Μπροστινό Σύστημα, Λιπαντικά, Μάκτρα Υαλοκαθαριστήρων, Μπαταρίες και πολλά άλλα που διανέμονται σε πάνω από 40 χώρες ανά τον κόσμο.



Comline Ireland

Comline Global Headquarters

Comline Ibérica

Comline Hellas

“Είμαστε πολύ ευχαριστημένοι με την μάρκα Comline, την υψηλή ποιότητά της και την σχέση ποιότητας και τιμής. Οι πελάτες μας είναι πολύ εντυπωσιασμένοι από την γκάμα προϊόντων και οι υπηρεσίες της Comline είναι εξαιρετικές.”

Konrad, πελάτης της Comline
(Πολωνία)

“Συνεργαζόμαστε με την Comline για πάνω από 10 χρόνια και έχουμε δει την εταιρεία να εξελίσσεται και να γίνεται σημαντικός παίκτης στην αγορά του aftermarket. Οι πελάτες μας εκτιμούν πολύ τα προϊόντα της Comline γιατί είναι value-for-money. Είναι επίσης πολύ ευχαριστημένοι με την εκτενή γκάμα προϊόντων της Comline, μιας εταιρείας που έχει αποδείξει την αξιοπιστία της και κερδίζει συνεχώς την εμπιστοσύνη των πελατών στην Εσθονία.”

Jaan, πελάτης της Comline
(Εσθονία)

“Η επιλογή της Comline μας προσφέρει μια εμπορική μάρκα που παρέχει καλή ποιότητα σε καλή τιμή τόσο στην επιχείρησή μας όσο και στους πελάτες μας. Η συνεργασία με την Comline είναι μία συναρπαστική εμπειρία καθώς προσφέρει πολλές ευκαιρίες για γρήγορη ανάπτυξη στην αγορά μας.”

Nemanja, πελάτης της Comline
(Μαυροβούνιο)



Φίλτρα | Φρένα | Διεύθυνση & Ανάρτηση | Λιπαντικά | Μετάδοση | Ψύξη | Μπαταρίες | Υαλοκαθαριστήρες

Γιατί την COMLINE?

Η αποστολή της Comline είναι η παροχή ανταλλακτικών αυτοκινήτου υψηλής ποιότητας σε καλή τιμή στους πελάτες του aftermarket. Αυτή η αποστολή βρίσκεται στον πυρήνα της εταιρείας μας και αποτελεί τη βάση για όλα όσα κάνουμε.

“Πιστεύουμε ακράδαντα ότι η Comline παρέχει μια πρώτης τάξης πρόταση σε διανομείς, εμπόρους και συνεργεία αυτοκινήτων. Αυτή η πρόταση παρέχει αξιόπιστα, βιώσιμα και κερδοφόρα αποτελέσματα.”

Miten Parikh, Γενικός Διευθυντής Προϊόντων & Εφοδιαστικής Αλυσίδας



★ ΠΟΙΟΤΗΤΑ ΠΡΟΪΟΝΤΟΣ

Για την Comline, η ποιότητα είναι πρωταρχικής σημασίας. Σκοπός μας είναι να παρέχουμε αξιοπιστία και συνέπεια σε ολόκληρη την γκάμα προϊόντων και αυτό το μέλημά μας μας βοήθησε στο να εδραιωθεί η Comline ως μάρκα που είναι διαχρονικά αξιόπιστη από πελάτες σε όλο τον κόσμο.

£ ΑΞΙΑ

Η Comline ιδρύθηκε με βάση την αρχή της διάθεσης ποιοτικών ανταλλακτικών που αποφέρουν ένα υγιές περιθώριο κέρδους για τους διανομείς, εμπόρους και τα συνεργεία αυτοκινήτων. Σήμερα, κάθε ένας από τους 8500 κωδικούς αναπτύσσεται και προέρχεται από μια φιλοσοφία ποιότητας και γνήσιας σχέσης ποιότητας-τιμής.

⚙️ ΠΑΡΑΓΩΓΗ

Σημαντική για τα διαπιστευτήρια ποιότητάς μας είναι η παγκόσμια κλάση παραγωγή. Η Comline επιλέγει προσεκτικά τα εργοστάσια παραγωγής και διενεργεί τακτικούς ελέγχους για να εξασφαλίσει ότι τα πρότυπα ποιότητας τηρούνται και διατηρούνται.

📝 ΔΟΚΙΜΕΣ

Οι δοκιμές απόδοσης και ποιότητας διαδραματίζουν κεντρικό ρόλο στην ποιότητα της Comline. Τα προϊόντα μας υπόκεινται σε δοκιμές κατά τη διάρκεια της διαδικασίας παραγωγής και περαιτέρω εσωτερικούς ελέγχους λειτουργίας στο εργαστήριο ποιότητας της Comline.

💡 ΕΞΕΙΔΙΚΕΥΣΗ

Με πάνω από 25 χρόνια εμπειρίας στην αγορά του aftermarket, η Comline υποστηρίζεται από μια ομάδα εμπειρων επαγγελματιών του κλάδου με βάθος γνώσης της αγοράς και κατέχει αποδεδειγμένο ιστορικό για την κάλυψη των αναγκών των πελατών μας.

🔧 ΕΥΚΟΛΗ ΤΟΠΟΘΕΤΗΣΗ

Η Comline δίνει ιδιαίτερη σημασία στις προδιαγραφές των προϊόντων προκειμένου να είναι εφάμιλλα των ΟΕ, προσφέροντας έτσι στους πελάτες εύκολη και γρήγορη τοποθέτηση από την αρχή.

🚗 ΓΚΑΜΑ ΠΡΟΪΟΝΤΩΝ

Η Comline προσφέρει ένα ευρύ φάσμα ανταλλακτικών αυτοκινήτου, που εκτείνεται σε πάνω από 8500 κωδικούς. Η ολοκληρωμένη σειρά μας έχει σχεδιαστεί για να επιτρέπει στις επιχειρήσεις aftermarket να επωφελούνται από τα έσοδα. Από τα φίλτρα και τα φρένα μέχρι τις μπαταρίες και τα λιπαντικά, η γκάμα της Comline είναι προσαρμοσμένη στις ανάγκες του aftermarket και της επιχείρησής σας.

🌐 ΣΧΕΔΙΑΣΜΟΣ ΜΑΡΚΑΣ

Με τη συνεχή ανάπτυξη της εταιρείας και την αυξανόμενη έμφαση στην εμπορική και διαφημιστική δραστηριότητα, το διακριτικό κίτρινο και μπλε χρώμα της μάρκας Comline την κάνει ευρέως αναγνωρισμένη και περιζήτητη στις αγορές σε όλο τον κόσμο.

🎧 ΕΞΥΠΗΡΕΤΗΣΗ ΠΕΛΑΤΩΝ

Η εξυπηρέτηση πελατών βρίσκεται στο επίκεντρο της επιχείρησής μας. Με μια πολύ έμπειρη, αφοσιωμένη και φιλική προς τον πελάτη ομάδα βάζουμε την εξυπηρέτηση των αναγκών σας σε προτεραιότητα.

🏗️ ΓΡΗΓΟΡΗ ΑΝΑΠΤΥΞΗ

Η συνεχιζόμενη δέσμευση για την ανάπτυξη προϊόντων διατηρεί την γκάμα της Comline σταθερά συμβατή με τις ανάγκες της αγοράς aftermarket. Η ανάπτυξη απλά δεν σταματά ποτέ και οι γρήγοροι ρυθμοί μας εξασφαλίζουν ότι η Comline προσφέρει στην αγορά συνεχώς νέους κωδικούς.

✅ ΕΓΓΥΗΣΗ

Τα προϊόντα της Comline προσφέρονται με ανταγωνιστική εγγύηση, με πολλές κατηγορίες προϊόντων να επωφελούνται μέχρι και με τριετή προσφορά εγγύησης (36.000 μίλια / 60.000 χλμ). Η Comline εγγυάται στους πελάτες της πλήρη ικανοποίηση.

📍 ΔΙΑΝΟΜΗ

Με τέσσερα κέντρα διανομής που βρίσκονται σε κεντρικά σημεία στο Ηνωμένο Βασίλειο, την Ισπανία, την Ελλάδα και την Ιρλανδία, η Comline εκμεταλλεύεται μια εξαιρετικά αποτελεσματική λειτουργία διανομής για την υποστήριξη των πελατών σε ολόκληρο το aftermarket.

🔍 ΥΠΕΡΟΧΗ ΔΕΔΟΜΕΝΩΝ

Η εύρεση του σωστού κωδικού Comline δεν θα μπορούσε να είναι ευκολότερη! Η ποιότητα των δεδομένων μας είναι από τις καλύτερες στην αγορά ανταλλακτικών κι αυτό φαίνεται από το επίπεδο της Comline με βαθμολογία προμηθευτή "A" της TecAlliance και την πιστοποίηση από την MAM AutoCat+. Οι πελάτες μπορούν να έχουν πρόσβαση στον αναλυτικό κατάλογο στην διεύθυνση www.comlinehellas.gr

👍 ΥΠΟΣΤΗΡΙΞΗ MARKETING

Με παρουσιάσεις και διαφημίσεις σε περιοδικά του aftermarket, διάθεση διαφημιστικών προϊόντων και ρουχισμού καθώς και με προωθητικές ενέργειες με βάση τις εκάστοτε ανάγκες του πελάτη, η Comline πραγματοποιεί μια σειρά δραστηριοτήτων.

My COMLINE
MARKETING PORTAL

Για περισσότερες πληροφορίες επικοινωνήστε με τον προμηθευτή σας, τις Πωλήσεις της Comline ή με mail στο marketing@comlinehellas.gr

Φίλτρα



FIRST FOR FILTERS

- Πάνω από 25 χρόνια εμπειρίας στην παραγωγή φίλτρου, με εκατομμύρια φίλτρα να διατίθενται κάθε χρόνο. Η πλήρης σειρά της Comline περιλαμβάνει πάνω από 1.800 κωδικούς.
- Κάλυψη για όλα τα δημοφιλή Ευρωπαϊκά, Ιαπωνικά, Κορεάτικα μοντέλα αυτοκινήτων. Το εύρος φίλτρων της Comline είναι διαθέσιμο για μια πληθώρα Επιβατικών Αυτοκινήτων και Ελαφριών Επαγγελματικών Οχημάτων.
- Η απόδοση και η λεπτομέρεια των προϊόντων κατατάσσει την Comline σε εναλλακτικό προμηθευτή έναντι των ΟΕ. Τα φίλτρα κατασκευάζονται σε υψηλών προδιαγραφών εγκαταστάσεις παραγωγής με υλικά υψηλών προδιαγραφών όπως οι υψηλής ποιότητας λαστιχένιες φλάντζες και οι ανθεκτικοί εσωτερικοί αγωγοί.
- Ο πλήρης κατάλογος των φίλτρων διατίθεται μέσω MAM Autocat, TecAlliance και του επίσημου ιστότοπου της Comline.



Κύρια Χαρακτηριστικά των Φίλτρων Λαδιού

- Τα προσεκτικά επιλεγμένα υλικά παρέχουν μεγάλη δυνατότητα συγκράτησης σκόνης και αποδοτικότητα καθόλη τη χρήση τους
- Συμπαγής επιφάνεια φιλτραρίσματος με Γεωμετρία Ακριβείας Πτυχώσεων (PPG) για συνεχές φιλτράρισμα
- Η διαδικασία φωσφάτωσης προστατεύει από τη διάβρωση
- Η βαλβίδα αντεπιστροφής προστατεύει από το ξηρό ξεκίνημα



Κύρια Χαρακτηριστικά των Φίλτρων Καυσίμου

- Οι διεξοδικές ποιοτικές δοκιμές διασφαλίζουν υψηλή απόδοση
- Σχεδιασμένα με γνώμονα την αξιοπιστία
- Στιβαρά, υψηλής ποιότητας υλικά για ισχυρό και αποδοτικό φιλτράρισμα
- Σε επιλεγμένες εφαρμογές χρησιμοποιείται χαρτί φιλτραρίσματος διπλής στρώσης για εγγυημένη απόδοση
- Δοκιμασμένα κατά τα πρότυπα SAE (Society of Automotive Engineers)



Κύρια Χαρακτηριστικά των Φίλτρων Καμπίνας

- Προστατεύουν τον οδηγό και τους επιβάτες από δυσάρεστες οσμές και επιβλαβή αέρια
- Σχεδιασμένα ώστε να συγκρατούν περισσότερα σωματίδια όπως σκόνη και βακτηρίδια
- Δοκιμασμένα στο εργοστάσιο και ποιοτικά ελεγμένα έτοιμα για χρήση
- Η προσθήκη μορίων ενεργού άνθρακα σε συγκεκριμένους κωδικούς παρέχει ένα επιπλέον επίπεδο προστασίας



Κύρια Χαρακτηριστικά των Φίλτρων Αέρος

- Εξαιρετικό φιλτράρισμα και προστασία από την σκόνη
- Τα υψηλής ποιότητας χάρτινα υλικά παρέχουν εξαιρετική ροή του αέρα
- Υψηλής ποιότητας πολυουρεθάνη (PU), πολυπροπηλενίου (PP) ή ασάλι
- Δοκιμασμένη ποιότητα για καλύτερη απόδοση του κινητήρα

- Τα υλικά που χρησιμοποιούνται από την Comline προέρχονται από κορυφαίους παραγωγούς. Για να εξασφαλιστεί η μέγιστη απόδοση και αξιοπιστία, κάθε φίλτρο Comline είναι εξοπλισμένο με την γεωμετρία ακριβείας πτυχώσεων (PPG), εξασφαλίζοντας την ομοιομορφία του βάθους, της απόστασης και της ποσότητας των πτυχώσεων.
- Τα φίλτρα της Comline δοκιμάζονται κατά την παραγωγή τους τόσο στα Εργαστήρια της Comline όσο και στον IFTS (International Filter Testing Association) - έναν από τους σημαντικότερους οργανισμούς ελέγχου και δοκιμής φίλτρων στον κόσμο.

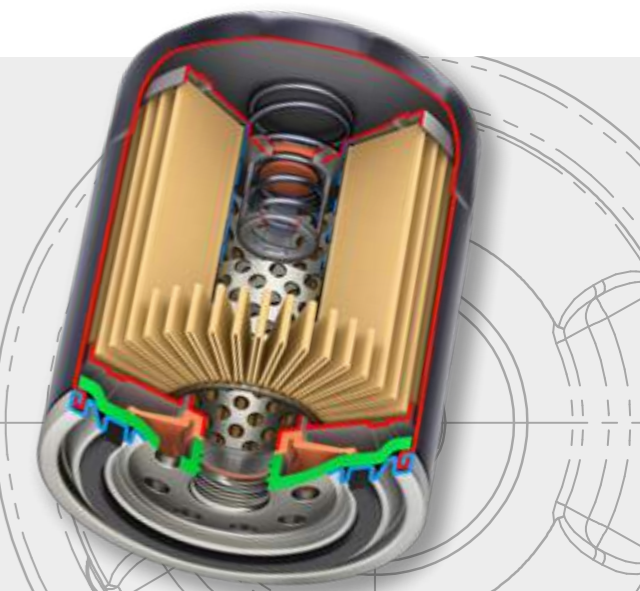

Φρένα



Δισκόφρενα

- Κατασκευασμένα στην παραγωγική μονάδα της Comline που επιτρέπει τον πλήρη έλεγχο επιλογής πρώτων υλών, προδιαγραφών και διαδικασίες δοκιμών.
- RMR (καουτσούκ-μέταλλο-καουτσούκ) πλάκες στήριξης βρίσκονται σε πάνω από 500 δημοφιλείς κωδικούς της Comline για τη μείωση και την εξάλειψη θορύβου.
- Όλα τα δισκόφρενα είναι πιστοποιημένα σύμφωνα με τους ECE R90 κανονισμούς που ορίζουν ότι ένα δισκόφρενο πρέπει να είναι

εντός +/- 15% του ισοδύναμου OE σε μια σειρά δοκιμών απόδοσης.

- Ο έλεγχος των δισκόφρενων της Comline υπερβαίνει τις R90 απαιτήσεις με τις επιπλέον δοκιμές μας "R90+", που περιλαμβάνουν δοκιμή διάτμησης, φθοράς και θορύβου ως πιο αποδοτικά μέτρα απόδοσης.
- Τα δισκόφρενα της Comline κλύπτουν εφαρμογές Επιβατικών Αυτοκινήτων, Ελαφριών Επαγγελματικών Οχημάτων και Φορτηγών.

Σφήνα RMR

Μείωση θορύβου και "στριγγίσματος" της πλάκας στήριξης του δισκόφρενου μέσα στη δαγκάνα.

RUBBER COATING
ΕΠΙΣΤΡΩΣΗ ΚΑΟΥΤΣΟΥΚ

METAL BASE
ΜΕΤΑΛΛΙΚΗ ΒΑΣΗ

RUBBER COATING
(textured)
ΕΠΙΣΤΡΩΣΗ ΚΑΟΥΤΣΟΥΚ
(ΤΡΑΧΙΑ)

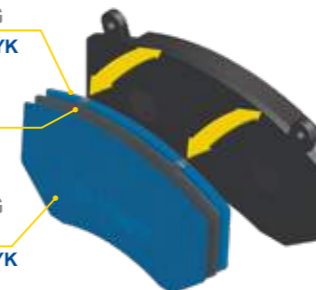

Μηχανική ακρίβεια

Κάθε δισκόπλακα Comline αναπτύσσεται με ακρίβεια, δοκιμάζεται και κατασκευάζεται για να εξασφαλίσει συνεπή και αξιόπιστη απόδοση φρεναρίσματος.

- ✓ Δοκιμή σκληρότητας ✓ Έλεγχοι αντοχής σε εφελκυσμό
- ✓ 100% έλεγχοι δυναμικής ισορροπίας

Μια ειδικά σχεδιασμένη αντιδιαβρωτική προστασία εφαρμόζεται στις επιχρισμένες δισκόπλακες της Comline. Αυτή η προστατευτική επιφάνεια διασφαλίζει μια άψογη και ανθεκτική εμφάνιση πίσω από τις ζάντες.

Δισκόπλακες

- Πρώτες ύλες που επιλέγονται για αντοχή και εφελκυσμό και κατασκευάζονται με ακρίβεια για δισκόπλακες υψηλού διαμετρήματος χρησιμοποιώντας τελευταίας τεχνολογίας τήρνες CNC.
- Η σειρά Comline περιλαμβάνει πάνω από 1350 κωδικούς σε δισκόπλακες, με πάνω από 600 από τις πιο δημοφιλείς να είναι επιχρισμένες κα πάνω από 30 να περιλαμβάνουν ενσωματωμένο ABS αισθητήρα και ρουλεμάν.
- Οι επιχρισμένες δισκόπλακες της Comline υποβάλλονται σε διαδικασία επεξεργασίας 9 σταδίων για ειδικά σχεδιασμένη αντιδιαβρωτική προστασία που εξασφαλίζει αντοχή πίσω από τις ζάντες.
- Η ειδική αντιδιαβρωτική προστασία της Comline διασφαλίζει ότι οι δισκόπλακες είναι έτοιμες προς χρήση με το που βγουν από το κουτί χωρίς να χρειάζονται καθάρισμα ή απολίπανση, εξοικονομώντας πολύτιμο χρόνο για τον μηχανικό.
- Οι επιχρισμένες δισκόπλακες υποβάλλονται σε δοκιμές, τόσο στο εργοστάσιο όσο και στα Εργαστήρια Ποιότητας της Comline, που εγγυώνται για την ανθεκτικότητα και αποτελεσματικότητα της αντιδιαβρωτικής προστασίας.

Διεύθυνση & Ανάρτηση

Comline
3 Χρόνια
36.000μίλια / 60.000χλμ
Εγγύηση



Ψαλίδια

Τα Ψαλίδια και τα Συνεμπλόκ Ψαλιδιού της Comline περιλαμβάνουν και λάστιχα. Είναι διαθέσιμα με ή χωρίς μπαλάκια και κατασκευάζονται από διάφορα μέταλλα, περιλαμβάνοντας ασάλι, χυτοσίδηρο και αλουμίνιο.



Άκρα Ζαμφόρ

Κατασκευάζονται από ασάλι, πλαστικό και αλουμίνιο. Η Comline χρησιμοποιεί μόνο υψηλής ποιότητας εξαρτήματα για να εγγυηθεί την απόδοση και εντυπωσιακή ανοχή στη ροπή.



Ημίπαρα & Ακρόμπα

Τα Ημίπαρα και Ακρόμπα της Comline κατασκευάζονται από υψηλής ποιότητας, θερμικά επεξεργασμένα υλικά για να προσφέρουν ισορροπία, δύναμη και μεγάλη διάρκεια.



Μπαλάκια

Τα Μπαλάκια της Comline είναι κατασκευασμένα με εξαρτήματα που ελέγχονται αυστηρά για απόδοση και αντοχή και ανταποκρίνονται στις απαιτήσεις της σύγχρονης αυτοκίνησης, προσφέροντας εξαιρετικές ικανότητες σε στατικό και δυναμικό φορτίο.



Λάστιχα Συνεμπλόκ

Η σειρά καλουπιών από καουτσούκ σε μέταλλο της Comline παρέχει υψηλή απόδοση. Τα υλικά υψηλής ποιότητας εξασφαλίζουν την ποιότητα της εγκατάστασης OE ενώ οι τεχνικές που χρησιμοποιούνται με την τεχνολογία αιχμής εγγυώνται την αξιοπιστία και την απόδοση σε κάθε χιλιόμετρο.

Σετ Ψαλιδιών



Η αναπτυσσόμενη γκάμα της Comline σε Σετ Ψαλιδιών είναι μία έτοιμη λύση για ιδιοκτήτες συνεργείων δίνοντάς τους την δυνατότητα να παραγγείλουν ένα ολοκληρωμένο πακέτο.

Βάσεις Στήριξης Αμορτισέρ

Η πιο πρόσφατη σειρά προϊόντων που προστέθηκαν στην γκάμα ανταλλακτικών διεύθυνσης και ανάρτησης της Comline είναι οι βάσεις στήριξης αμορτισέρ. Σχεδιασμένες σχολαστικά με υψηλής ποιότητας υλικά, εξασφαλίζουν την τέλεια σύνδεση μεταξύ του σασί και του αμορτισέρ για ομαλή οδήγηση.

- Σύστημα διεύθυνσης και ανάρτησης με εξαρτήματα υψηλής ποιότητας με περιθώρια κέρδους που (λόγω της σχέσης ποιότητας και τιμής) σας δίνουν τον απόλυτο έλεγχο της επιχείρησής σας.
- Η Comline εδραιώνεται σταθερά στο σύστημα διεύθυνσης και ανάρτησης με ένα εύρος γκάμας που επεκτείνεται διαρκώς και περιλαμβάνει τους πιο δημοφιλείς κωδικούς της αγοράς. Προμηθεύουμε τα ανταλλακτικά που πραγματικά χρειάζεστε προσφέροντας σχέση ποιότητας και τιμής, οδηγώντας την επιχείρησή σας στο επόμενο επίπεδο.

- Η Comline έχει δημιουργήσει ισχυρές σχέσεις με κορυφαίους Ευρωπαίους κατασκευαστές και τα ανταλλακτικά διεύθυνσης και ανάρτησης μας παράγονται με ακρίβεια στις υπερσύγχρονες εγκαταστάσεις τους.
- Για να υπογραμμίσουμε την εμπιστοσύνη που έχουμε στα προϊόντα της Comline, όλα τα ανταλλακτικά διεύθυνσης και ανάρτησης διατίθενται με 3 χρόνια (36.000 μίλια / 60.000 χιλιόμετρα) εγγύηση.

- Σε αυτή την κρίσιμη για την ασφάλεια κατηγορία η Comline δεν αφήνει τίποτα στην τύχη και διενεργεί εκτενείς ελέγχους. Ο ισχυρισμός μας για τον "Απόλυτο Έλεγχο" βασίζεται στην απόλυτη εμπιστοσύνη μας στα προϊόντα, η οποία μπορεί να επιτευχθεί μόνο δοκιμάζοντάς τα στα όριά τους. Οι έλεγχοι περιλαμβάνουν:

- Πλήρη ένταση
- Επίδοση
- Συμπύεση & σκληρότητα
- Διείσδυση συγκόλλησης
- Δοκιμή ψεκασμού με αλάτι
- Δοκιμή λάσπης

Μάρκα και παρτίδα κωδικοποιημένη για ιγνηλασιμότητα και διασφάλιση ποιότητας



ΣΕΤ ΣΥΜΠΛΕΚΤΗ



Η υψηλή ποιότητα της γκάμας των Σετ Συμπλέκτη της Comline εξασφαλίζει αποδεδειγμένες επιδόσεις και προσφέρει μία ανταγωνιστική εναλλακτική λύση έναντι των ΟΕ.



- Η σειρά περιλαμβάνει πάνω από 500 κωδικούς που καλύπτουν ένα εύρος Ευρωπαϊκών, Ιαπωνικών και Κορεατικών Επιβατικών Αυτοκινήτων και Ελαφριών Επαγγελματικών Οχημάτων.
- Η Comline προσφέρει σετ συμπλέκτη με βολάν μονής μάζας SMF (Single Mass Flywheel), μια τεχνολογία που έχει αντέξει τη δοκιμασία του χρόνου και προσφέρει αποδεδειγμένο ιστορικό αντοχής και αξιοπιστίας.

- Τα σετ συμπλέκτη Comline ελέγχονται και συναρμολογούνται στο Ηνωμένο Βασίλειο για να εξασφαλίσουν ότι το καθένα πληροί αυστηρά πρότυπα.
- Τα σετ συμπλέκτη Comline κατασκευάζονται κατά ISO 9001, QS9000, ISO / TS 16949 και διασφαλίζουν την ποιότητα, την αξιοπιστία και την ευκολία προσαρμογής.

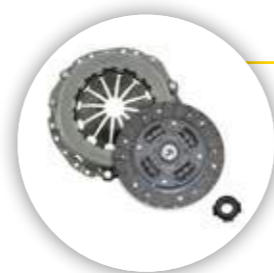

Σετ Συμπλέκτη (Απλό)

Περιλαμβάνει:

- Δίσκο Συμπλέκτη
- Πλατώ πίεσης
- Ρουλεμάν (εάν και όπως απαιτείται από την εφαρμογή του αυτοκινήτου)

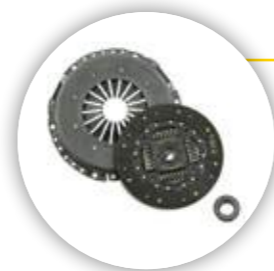

Σετ Σέρβις (για βολάν μονής μάζας)

Περιλαμβάνει:

- Δίσκο Συμπλέκτη
- Πλατώ πίεσης
- Ρουλεμάν (εάν και όπως απαιτείται από την εφαρμογή του αυτοκινήτου)



CSC

(Κυλινδράκι Σετ Συμπλέκτη)

- Η Comline προσφέρει επίσης το Κυλινδράκι Σετ Συμπλέκτη με χωριστή ενσωματωμένη ασφάλεια ρουλεμάν για τους πελάτες aftermarket που επιθυμούν αντικατάσταση μόνο του κυλίνδρου CSC χωρίς το σετ.



Σετ Συμπλέκτη - SMF (με βολάν μονής μάζας)

Περιλαμβάνει:

- Δίσκο Συμπλέκτη
- Πλατώ πίεσης
- Βολάν
- Ρουλεμάν (εάν και όπως απαιτείται από την εφαρμογή του αυτοκινήτου)



Σετ Συμπλέκτη - CSC (Με κυλινδράκι CSC)

- Σετ Συμπλέκτη με ένα κυλινδράκι υδραυλικού ρουλεμάν με χωριστή ενσωματωμένη ασφάλεια.

- Οι πρώτες ύλες υποβάλλονται σε αυστηρή ανάλυση για χημική σύνθεση, αντοχή εφελκυσμού, σκληρότητα και μικροδομή για να εξασφαλιστεί συμμόρφωση με τα πρότυπα ποιότητας της Comline πριν από την παραγωγή.
- Όλα τα σετ συμπλέκτη Comline διατίθενται με 3 χρόνια εγγύησης (36.000 μίλια / 60.000 χιλιόμετρα).

- Τα σετ συμπλέκτη Comline είναι εκτεταμένα δοκιμασμένα για απόδοση μετά την παραγωγή για να εξασφαλίσουμε ότι κάθε μέρος είναι έτοιμο για τις απαιτήσεις ενός πραγματικού οχήματος. Οι δοκιμές περιλαμβάνουν:

- Φορτίο σφικτήρα
- Φορτίο απελευθέρωσης
- Τύπου έλξης πίεσης αυτοκινήτου
- Δοκιμές αντοχής και αντοχής

Αντλίες νερού



Εισάγετε νέα ζωή στην επιχείρησή σας με τις αντλίες νερού Comline

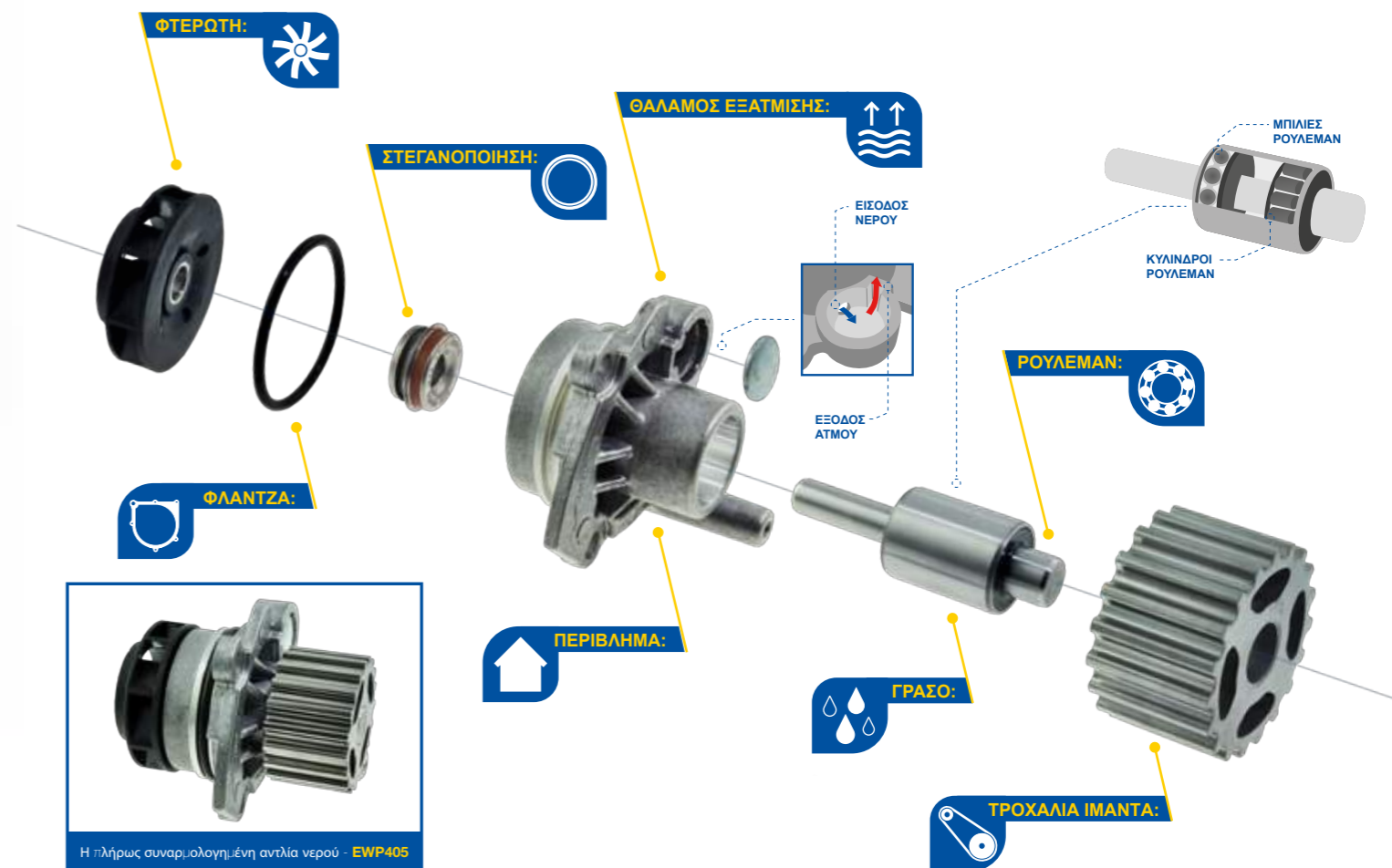

Η πλήρως συναρμολογημένη αντλία νερού - EWP405

- Μια εκτεταμένη σειρά με πάνω από 400 υψηλής ποιότητας κωδικούς για αντλίες νερού με καλή σχέση ποιότητας και τιμής που καλύπτουν όλες τις Ευρωπαϊκές, Ιαπωνικές και Κορεατικές εφαρμογές.
- Οι αντλίες νερού Comline είναι σχεδιασμένες βάσει των προδιαγραφών ΟΕ προκειμένου να εξασφαλιστεί η σωστή τοποθέτηση και απόδοσή τους σε κάθε εφαρμογή.
- Κάθε αντλία Comline διαθέτει σφραγίδα με την παρτίδα και ημερομηνία παραγωγής για πλήρη ιχνηλασιμότητα.
- Οι αντλίες νερού της Comline επιδέχονται μία σειρά κατασκευαστικών ελέγχων και αξιολογήσεων για να διασφαλιστεί η απόδοση και η αξιοπιστία τους. Οι έλεγχοι πραγματοποιούνται σε όλα τα στάδια ανάπτυξης και παραγωγής του προϊόντος.
- Οι αντλίες νερού της Comline μπορούν εγγυημένα να λειτουργήσουν χωρίς κατασκευαστικά λάθη και αστοχία υλικών για μία περίοδο 36 μηνών ή 60.000 χλμ (36.000 μιλίων) από την τοποθέτηση.

- **ΦΤΕΡΩΤΗ:** Διατηρεί την συνεχή ροή ψυκτικού και της πίεσης μέσα στην αντλία.
- **ΦΛΑΝΤΖΑ:** Εξασφαλίζει ασφαλή σύνδεση μεταξύ της αντλίας και του κινητήρα.
- **ΣΤΕΓΑΝΟΠΟΙΗΣΗ:** Σταματά τη διαρροή ψυκτικού υγρού προς το ρουλεμάν και έξω από την αντλία.
- **ΠΕΡΙΒΛΗΜΑ:** Συνδέεται με τον κινητήρα και στηρίζει όλα τα άλλα στοιχεία
- **ΘΑΛΑΜΟΣ ΕΞΑΤΜΙΣΗΣ:** Εντοπίζει την έναρξη μικρών διαρροών.
- **ΡΟΥΛΕΜΑΝ:** Οι αντλίες διαθέτουν ένσφαιρα ρουλεμάν ή ρουλεμάν με ρολάκια.
- **ΓΡΑΣΟ:** Όλα τα ρουλεμάν έχουν προ-λιπανθεί με γράσο Super "N" υψηλής ποιότητας.
- **ΤΡΟΧΑΛΙΑ ΙΜΑΝΤΑ:** Εξασφαλίζει ότι γυρίζει η φτερωτή και αντλεί το ψυκτικό. αντλεί ψυκτικό από την αντλία νερού.

Μουαγιέ & ΣΕΤ Ρουλεμάν Τροχού



- Κατασκευασμένα με ακρίβεια και άριστης ποιότητας πρώτες ύλες, η Comline προσφέρει μια εκτενή σειρά από Μουαγιέ και ΣΕΤ Ρουλεμάν που έχουν αναπτυχθεί για όλες τις δημοφιλείς Ευρωπαϊκές, Ιαπωνικές και Κορεατικές εφαρμογές.
- Η γκάμα της Comline με υψηλής ποιότητας Μουαγιέ και ΣΕΤ Ρουλεμάν Τροχού είναι σχεδιασμένη έτσι ώστε να προσδίδει στρωτή, ανεμπόδιστη εφαρμογή και φυσικά θετικά αποτελέσματα για τις επιχειρήσεις του aftermarket.

- Η γκάμα της Comline περιλαμβάνει εφαρμογές από όλες τις γενιές ρουλεμάν ξεκινώντας από τις απλές, δύο τεμαχίων, "Γενιάς 0" μέχρι και τις πιο σύνθετες δεύτερης και τρίτης γενιάς.
- Κάθε κωδικός Comline προσφέρεται σε πλήρες σετ και περιλαμβάνει όλα τα απαραίτητα αξεσουάρ για απλή και εύκολη τοποθέτηση.

Γενιά 0 (Απλή)



- Σφαιρικό Ρουλεμάν (κινητήριων τροχών) ή κωνικό (μη κινητήριων τροχών)
- Παραδοσιακά Ρουλεμάν, δύο τεμαχίων, λιγότερο διαδεδομένα στα σύγχρονα αυτοκίνητα
- Απαιτείται προετοιμασία για την εγκατάσταση με λίπανση και στεγανοποίηση
- Πολύπλοκη διαδικασία τοποθέτησης σε σχέση με τις νεότερες γενιές προϊόντων

Γενιά 1



- Διπλό σφαιρικό Ρουλεμάν (κινητήριων τροχών) ή κωνικό (μη κινητήριων τροχών)
- Μονοκόμματος σχεδιασμός που περικλύει τον εσωτερικό και εξωτερικό δακτύλιο, σφαιρίδια ή κύλινδρους, θήκη και τσιμούχες
- Εφ'όρου ζωής τσιμούχες και προ-λίπανση με εργοστασιακή ρύθμιση

Γενιά 2



- Ρουλεμάν ενσωματωμένο με Μουαγιέ για σύνδεση με τον τροχό και την δισκόπλακα ή ενσωματωμένο με φλάντζα για στερέωση του άξονα
- Διπλό σφαιρικό Ρουλεμάν (κινητήριων τροχών) ή κωνικό (μη κινητήριων τροχών)
- Εφ'όρου ζωής τσιμούχες και προ-λίπανση με εργοστασιακή ρύθμιση
- Ενσωμάτωση αισθητήρων ABS σε επιλεγμένες εφαρμογές

Γενιά 3



- Σχεδιασμός διπλής φλάντζας με ενσωματωμένο Μουαγιέ για σύνδεση με τον τροχό και την δισκόπλακα και δεύτερη φλάντζα για ρύθμιση της ανάρτησης
- Διπλό σφαιρικό Ρουλεμάν (κινητήριων τροχών) ή κωνικό (μη κινητήριων τροχών)
- Εφ'όρου ζωής τσιμούχες και προ-λίπανση με εργοστασιακή ρύθμιση
- Ενσωμάτωση αισθητήρων ABS σε επιλεγμένες εφαρμογές
- Ο ελαφρύς και συμπαγής σχεδιασμός των Ρουλεμάν Τρίτης γενιάς τα καθιστά όλο και πιο δημοφιλή στους κατασκευαστές αυτοκινήτων

- Διεξάγονται εκτενείς έλεγχοι προκειμένου να διασφαλιστεί η ποιότητα όλων των Μουαγιέ και ΣΕΤ Ρουλεμάν Τροχού σε όλη την γκάμα. Κάθε κωδικός που εμφανίζεται στην αγορά ανταποκρίνεται στις απαιτήσεις της σύγχρονης οδήγησης. Τέτοιες δοκιμές περιλαμβάνουν:

- Ανάλυση υλικών
- Έλεγχος διαστάσεων
- Μεταλλογραφική ανάλυση

- Ανίχνευση σήματος ABS
- Δοκιμή αντίστασης σφαιριδίων
- Έλεγχος αντοχής



ΣΕΤ ΜΠΙΛΙΟΦΟΡΟΥ

ΛΙΠΑΝΤΙΚΑ



Προϊόν	Διαθέσιμες Συσκευασίες
Λιπαντικά Κινητήρα	1L, 4L, 5L, 20L, 60L, 200L
Λιπαντικά Οδοντωτών Τροχών	1L, 4L, 5L, 20L, 60L, 200L
Λιπαντικά Αυτόματων Κιβωτίων	1L
Υγρά Φρένων	250ml, 500ml, 1L

Μία σειρά από λιπαντικά υψηλής ποιότητας που καλύπτουν όλους τους τύπους των Ευρωπαϊκών, Ιαπωνικών, Κορεατικών κινητήρων.

- Πλήρης γκάμα Σετ Μπιλιοφόρου (CV) για την αγορά aftermarket που καλύπτει την πλειοψηφία των Ευρωπαϊκών, Ιαπωνικών και Κορεατικών οχημάτων.
- Εγγυημένη απόδοση και αξιοπιστία μέσω της προσεκτικής επιλογής υψηλής ποιότητας χάλυβα, ανθεκτικών ενώσεων καουτσούκ και υψηλής απόδοσης γράσου MoS2.

- Τα Σετ Μπιλιοφόρου Comline έχουν μία ορατή μαύρη κουκίδα που είναι το άμεσο αποτέλεσμα μιας θερμικής επεξεργασίας σκλήρυνσης προκειμένου να επιτευχθεί βελτιωμένη αντοχή και ακαμψία.
- Τα Σετ Μπιλιοφόρου Comline συνοδεύονται από όλα τα αξεσουάρ που απαιτούνται για την τέλεια εφαρμογή. Τα σετ περιλαμβάνουν κλιπ, μπουλόνια, προστατευτικές φούσκες από καουτσούκ και γράσο MoS2.

- Σειρά λιπαντικών υψηλών προδιαγραφών της Comline, έναν από τους κορυφαίους προμηθευτές ανταλλακτικών αυτοκινήτου στην Ευρώπη.
- Διαθέσιμοι τύποι λιπαντικών για όλους τους Ευρωπαϊκούς, Ιαπωνικούς και Κορεατικούς τύπους κινητήρων, συμπεριλαμβάνοντας το 0W20 για υβριδικά οχήματα και το 5W20 Eco για κινητήρες Ford EcoBoost.

- Παραγωγή με αυστηρές προδιαγραφές σε κορυφαία Ευρωπαϊκά διυλιστήρια.
- Η γκάμα περιλαμβάνει συνθετικά και ημισυνθετικά λιπαντικά κινητήρων σε διάφορους βαθμούς ιξώδους.
- Ανταγωνιστικές τιμές που προσφέρουν πραγματική αξία στην αγορά σας.

Μπαταρίες



POWER UP with **Μπαταρίες COMLINE**

64 Μπαταρίες

Κωδικοί ανά σειρά

6	Classic
23	Plus
9	Premium
3	AGM
3	EFB
10	Heavy Duty
10	Leisure & Marine



Υαλοκαθαριστήρες

Λεπίδες υαλοκαθαριστήρων από έναν από τους κορυφαίους προμηθευτές ανταλλακτικών στην Ευρώπη!



Flat | 14 Κωδικοί **97% ΚΑΛΥΨΗ ΟΧΗΜΑΤΟΣ**



Conventional | 14 Κωδικοί **96% ΚΑΛΥΨΗ ΟΧΗΜΑΤΟΣ**



Rear | 47 Κωδικοί



Hybrid | 12 Κωδικοί



- Η σειρά μπαταριών της Comline έχει σχεδιαστεί για να υποστηρίζει τις τελευταίες τεχνολογίες οχημάτων, συμπεριλαμβανομένου του Start-Stop και της αναγεννητικής πέδησης.
- Στα επιβατικά αυτοκίνητα, τα επαγγελματικά οχήματα και θαλάσσιες εφαρμογές, η Comline προσφέρει μια ολοκληρωμένη λύση μπαταριών που σχεδιάστηκε για να καλύψει το μέλλον των Ευρωπαϊκών, Ιαπωνικών & Κορεατικών οχημάτων.
- Κατασκευάζονται στην Ευρώπη, σε έναν από τους κορυφαίους κατασκευαστές μπαταριών.
- Υψηλά CCA (Αμπέρ Ψυχρής Εκκίνησης) για να έχετε συνεχώς αποδοτικές, αξιόπιστες εκκινήσεις ακόμη και κάτω από συνθήκες υπερβολικού

ψύχους.

- Οι πόλοι είναι κατασκευασμένοι από ειδικό υλικό που δεν διαβρώνεται, αποδεδειγμένο ότι αποτρέπει την διαρροή υγρών και διασφαλίζει την καλή επαφή.
- Θήκες μπαταριών από πλαστικό υψηλής ποιότητας που προσφέρουν εξαιρετική θερμική σταθερότητα, προστασία και ανθεκτικότητα.
- Όλες οι μπαταρίες Comline διατίθενται με τη βέλτιστη φόρτιση και διαθέτουν ένδειξη φόρτισης (εκτός από την σειρά Classic).
- Οι μπαταρίες Comline παρέχονται με 2 χρόνια εργοστασιακή εγγύηση.

- Οι λεπίδες υαλοκαθαριστήρων της Comline έχουν σχεδιαστεί και αναπτυχθεί μαζί με έναν από τους μεγαλύτερους και καλύτερους κατασκευαστές υαλοκαθαριστήρων στον κόσμο για να παρέχουν εφαρμογή πρώτης τοποθέτησης και υψηλή απόδοση.
- Μια ολοκληρωμένη σειρά που αποτελείται από επίπεδες (flat), συμβατικές (conventional), υβριδικές (hybrid) και οπίσθιες (rear) λεπίδες που καλύπτουν μια σειρά διαφορετικών μηκών και τις οκτώ πιο δημοφιλείς παραλλαγές βραχίονα που υπάρχουν στην Ευρωπαϊκή αγορά.

Κάθε λεπίδα της Comline είναι κατασκευασμένη από ειδικό καουτσούκ για τη βέλτιστη επαφή λεπίδας - τζαμιού και την μείωση θορύβου κάτω από όλες τις συνθήκες.

- Χρησιμοποιείται ένα από τα κορυφαία συστήματα προσαρμογής της αγοράς που καλύπτει πληθώρα εφαρμογών με κλιπς. Τα κλιπς διατίθενται με τις λεπίδες.
- Η ποιότητα OEM εξασφαλίζεται και δοκιμάζεται σε 1,5 εκατομμύριο κύκλους για εγγυημένες μακροχρόνιες επιδόσεις κάτω από όλες τις συνθήκες.



Ζήστε περισσότερα με την COMLINE

“ Η Comline προσφέρει πολύ περισσότερα από ανταλλακτικά ποιότητας και καλή σχέση ποιότητας και τιμής. Επενδύουμε πολύ στη γρήγορη ανάπτυξη της μάρκας μας και την παροχή ποικίλης υποστήριξης μάρκετινγκ στους διανομείς μας. Αυτή η επικεντρωμένη υποστήριξη βοηθά τους πελάτες σε ολόκληρο τον κόσμο να αναπτύξουν μια εξαιρετικά κερδοφόρα επιχείρηση με προϊόντα Comline. ”

Leigh Davies, Διευθυντής Marketing & Επικοινωνιών της Comline

CONNECT Συνδεθείτε με την Comline μέσω των κοινωνικών μέσων δικτύωσης Facebook, Twitter, Instagram και YouTube καθώς και με τις εφαρμογές marketing που διατίθενται από την εταιρεία.

OPPORTUNITIES Οι ευκαιρίες για τους πελάτες της Comline για την προώθηση της επιχείρησής τους είναι άφθονες. Η ομάδα μας είναι σε θέση να σχεδιάσει εξατομικευμένες και εξειδικευμένες προωθητικές ενέργειες με στόχο την περαιτέρω διείσδυση της Comline στην αγορά.

MERCHANDISE Τα διαφημιστικά προϊόντα παραμένουν βασικό στοιχείο για την αγορά ανταλλακτικών αυτοκινήτων και η Comline έχει τα πάντα από στυλό, μπρελόκ και κούπες μέχρι ρούχα.

LITERATURE Τα έντυπα παίζουν σημαντικό ρόλο στην επικοινωνία της Comline και η γκάμα των προϊόντων μας υποστηρίζεται από αυτά. Τα έντυπα μπορούν να μεταφραστούν και να προσαρμοστούν στις εκάστοτε ανάγκες των πελατών.

INFORMATION Η πληροφόρηση αποτελεί ζωτικό μέρος για το μάρκετινγκ της Comline, από την καταλογογράφηση δεδομένων που υπάρχουν στην ιστοσελίδα μας, MAM Autocat + ή TecAlliance, σε ενημερωτικά δελτία πελατών, κοινωνικά μέσα διαδικτύωσης και άρθρα περιοδικών.

NEWS Τα νέα μας δημοσιεύονται τακτικά στο www.comlinehellas.gr και στα κλαδικά μέσα για να κρατήσουν την αγορά πλήρως ενημερωμένη για όλα τα πράγματα της Comline.

EVENTS Οι εκδηλώσεις αποτελούν ένα κρίσιμο κομμάτι της εμπορικής δραστηριότητας της Comline. Η εταιρεία έχει σταθερή παρουσία στην Automechanika και παρόμοιες εκθέσεις, καθώς και τοπικές εμπορικές εκθέσεις, ενώ παράλληλα υποστηρίζει τους πελάτες στην εκτέλεση συγκεκριμένων εκδηλώσεων, εκδρομών και επισκέψεων στην Comline.



ΕΓΓΡΑΦΕΙΤΕ ΚΙ ΕΣΕΙΣ ΣΤΟ
ΜΗΝΙΑΙΟ NEWSLETTER
COMLINE INDUSTRY EYE





Comline Auto Parts Ltd
Unit B1, Luton Enterprise Park
Sundon Park Road, Luton
Bedfordshire, LU3 3GU, Great Britain

T +44 1582 578 888
F +44 1582 578 889

Comline Ireland Ltd
Unit 12, Monaghan Business Park
Clones Road, Monaghan
H18 CC43, Ireland

T +353 47 81311
F +353 47 77845

Comline Ibérica S.L.
Comline Ibérica S.L., Avda. de las Palmeras
8-Nave 2 Polig. Ind. La Sendilla
28350 Ciempozuelos, Madrid, España

T +34 916 846 044

Comline Hellas A.E.
Αγίας Άννης 74,
Αιγάλεω 122 41
Ελλάδα

T +30 210 3474607
F +30 210 3421009

